

# Verbale Konstruktionen

Christine Römer

FSU Jena

14. Juni 2005

## Verbalkomplex

DUDEN: Die Grammatik (2005) S. 467

Beispiele für komplexe Prädikate

Probleme für die Grammatik

Echte syntaktische Mehrdeutigkeiten

Vermeiden unechter Mehrdeutigkeiten

Verschiedene Ansätze zum Verbalkomplex

Übung zum Verbkomplex

Diskontinuierliche Konstituenten

### Verbalkomplex

DUDEN: Die  
Grammatik (2005)  
S. 467

Beispiele für  
komplexe  
Prädikate

Probleme für die  
Grammatik

Echte  
syntaktische  
Mehrdeutigkeiten

Vermeiden  
unechter  
Mehrdeutigkeiten

Verschiedene  
Ansätze zum  
Verbalkomplex

Übung zum  
Verbkomplex

Diskontinuierliche  
Konstituenten

# Der Begriff **Verbalkomplex**

## Verbalkomplex

**DUDEN: Die  
Grammatik (2005)  
S. 467**

Beispiele für  
komplexe  
Prädikate

Probleme für die  
Grammatik

Echte  
syntaktische  
Mehrdeutigkeiten

Vermeiden  
unechter  
Mehrdeutigkeiten

Verschiedene  
Ansätze zum  
Verbalkomplex

Übung zum  
Verbalkomplex

Diskontinuierliche  
Konstituenten

Der Verbalkomplex eines finiten Satzes ist eine Wortverbindung mit folgenden Merkmalen:

Sie enthält ein infinites Vollverb (Partizip II, Infinitiv oder – seltener – zu Infinitiv), das von einem infinitregierenden Verb abhängt. Es ist finit, wenn es sich um einen zweiteiligen Verbalkomplex handelt.

*Ob jeder etwas **gekauft hat**?*

In einem dreiteiligen Verbalkomplex wird das Vollverb von einem infiniten Verb regiert, das seinerseits von einem infinitregierten Verb in finiter Form abhängt.

*Was das Kind alles gelesen haben muss!*

Was das Kind alles gelesen haben muss!

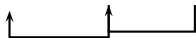

*Was muss das Kind nicht alles gelesen haben!*

Was muss das Kind nicht alles gelesen haben.



Infinitivreaktion legt Rangordnung fest.

Ersatzprobe:

- ▶ *weil er es gekauft<sub>2</sub> hat<sub>1</sub>*
- ▶ *weil er es gekauft ← hat*
- ▶ \* *weil er es kaufen ← hat*
- ▶ *weil er es gelesen<sub>3</sub> haben<sub>2</sub> muss<sub>1</sub>*
- ▶ \* ... gelesen gehabt muss
- ▶ \* ... gelesen zu haben muss
- ▶ \* ... lesen haben muss

Die Verbformen eines Verbalkomplexes sind obligatorisch kohärent miteinander verbunden.

Der Verbalkomplex bildet das Prädikat (oder den verbalen Teil des Prädikats) im Satz. Sein Valenzrahmen ist dabei durch das Zusammenspiel zwischen der Valenz des Vollverbs und den anderen Bestandteilen des Verbalkomplexes festgelegt.

## Verbalkomplex

DUDEN: Die  
Grammatik (2005)  
S. 467

### Beispiele für komplexe Prädikate

Probleme für die  
Grammatik

Echte  
syntaktische  
Mehrdeutigkeiten

Vermeiden  
unechter  
Mehrdeutigkeiten

Verschiedene  
Ansätze zum  
Verbalkomplex

Übung zum  
Verbkomplex  
Diskontinuierliche  
Konstituenten

- ▶ Sie wird die Blumen kaufen können.
- ▶ Die Blumen werden gepflegt werden müssen.
- ▶ Sie lacht ihn an.

## Verbalkomplex

DUDEN: Die  
Grammatik (2005)  
S. 467

Beispiele für  
komplexe  
Prädikate

### **Probleme für die Grammatik**

Echte  
syntaktische  
Mehrdeutigkeiten

Vermeiden  
unechter  
Mehrdeutigkeiten

Verschiedene  
Ansätze zum  
Verbalkomplex

Übung zum  
Verbkomplex  
Diskontinuierliche  
Konstituenten

- ▶ Wie verbindet man die Prädikatsteile, ohne unechte Mehrdeutigkeiten zu bekommen?
- ▶ Wie geht man mit diskontinuierlichen Konstituenten um?
- ▶ ...



- ▶ *Josef kommt mit dem Zug aus Hamburg.*
- ▶ *Josef sah Maria mit dem Fernglas.*
- ▶ *Eingeladen wurden nur junge Männer und Frauen.*
- ▶ Aufgaben:  
Worin bestehen die Mehrdeutigkeiten?  
Geben Sie die SUBCAT-Listen für die Varianten an!

## Verbalkomplex

DUDEN: Die  
Grammatik (2005)  
S. 467

Beispiele für  
komplexe  
Prädikate

Probleme für die  
Grammatik

**Echte  
syntaktische  
Mehrdeutigkeiten**

Vermeiden  
unechter  
Mehrdeutigkeiten

Verschiedene  
Ansätze zum  
Verbalkomplex

Übung zum  
Verbkomplex

Diskontinuierliche  
Konstituenten

- ▶ Josef kommt [mit dem Zug aus Hamburg].  
Josef kommt [mit dem Zug] [aus Hamburg]
- ▶ Josef sah [Maria mit dem Fernglas].  
Josef sah [Maria] [mit dem Fernglas].
- ▶ Eingeladen wurden nur [junge Männer] und [Frauen].  
Eingeladen wurden nur [junge; Männer] und [e; Frauen]

Verbalkomplex

DUDEN: Die  
Grammatik (2005)  
S. 467

Beispiele für  
komplexe  
Prädikate

Probleme für die  
Grammatik

**Echte  
syntaktische  
Mehrdeutigkeiten**

Vermeiden  
unechter  
Mehrdeutigkeiten

Verschiedene  
Ansätze zum  
Verbalkomplex

Übung zum  
Verbkomplex  
Diskontinuierliche  
Konstituenten

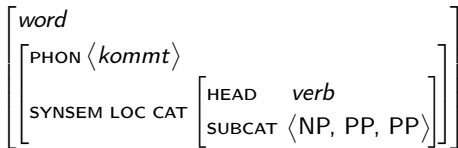
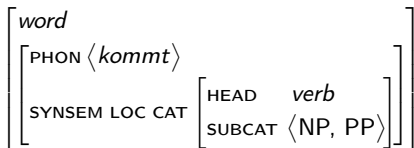

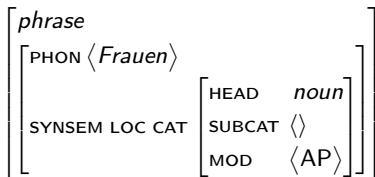
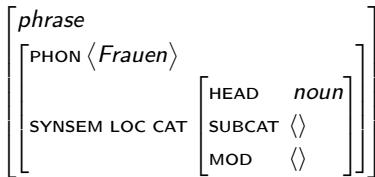

### Verbalkomplex

DUDEN: Die Grammatik (2005) S. 467

Beispiele für komplexe Prädikate

Probleme für die Grammatik

**Echte syntaktische Mehrdeutigkeiten**

Vermeiden unechter Mehrdeutigkeiten

Verschiedene Ansätze zum Verbalkomplex

Übung zum Verbkomplex

Diskontinuierliche Konstituenten

# Vermeiden unechter Mehrdeutigkeiten

## Verbalkomplex

DUDEN: Die  
Grammatik (2005)  
S. 467

Beispiele für  
komplexe  
Prädikate

Probleme für die  
Grammatik

Echte  
syntaktische  
Mehrdeutigkeiten

**Vermeiden  
unechter  
Mehrdeutigkeiten**

Verschiedene  
Ansätze zum  
Verbalkomplex

Übung zum  
Verbalkomplex  
Diskontinuierliche  
Konstituenten

- ▶ *Weil sie zum Sport gehen wird.*
- ▶ *Weil sie zum Sport [ gehen wird ].*
- ▶ \* *Weil sie [zum Sport gehen ] wird.*
- ▶ \* *Weil [ sie zum Sport gehen ] wird.*

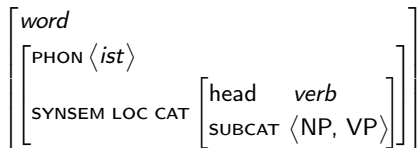

Müller (1999): zuerst einen Verbalkomplex bilden und danach erst die nichtverbalen Komplemente absättigen.

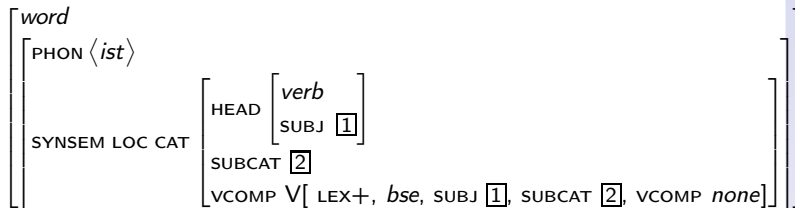

## Verbalkomplex

DUDEN: Die Grammatik (2005) S. 467

Beispiele für komplexe Prädikate

Probleme für die Grammatik

Echte syntaktische Mehrdeutigkeiten  
Vermeiden unechter Mehrdeutigkeiten

## Verschiedene Ansätze zum Verbalkomplex

Übung zum Verbkomplex  
Diskontinuierliche Konstituenten

## Verbalkomplex

DUDEN: Die  
Grammatik (2005)  
S. 467Beispiele für  
komplexe  
PrädikateProbleme für die  
GrammatikEchte  
syntaktische  
MehrdeutigkeitenVermeiden  
unechter  
Mehrdeutigkeiten**Verschiedene  
Ansätze zum  
Verbalkomplex**Übung zum  
Verbkomplex  
Diskontinuierliche  
Konstituenten

Sag/Wasow/Bender (2003) folgend Ross (1960): Englische Auxilarverben (einschließend die Modalverben) sind vom Typ „subject raising verb“, d. h. das 1. Element der Argumentstruktur ist identisch mit dem Spezifizierer des 2. Elements der Argumentstruktur. *Pat<sub>i</sub> can \_<sub>i</sub> tap-dance.*

FEATURE CONSTRAINT of *srv-lxm*

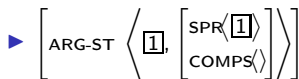

*verb-lxm*



*srv-lxm*

*ic-srv-lxm*

*auxv-lxm*

## Verbalkomplex

DUDEN: Die  
Grammatik (2005)  
S. 467

Beispiele für  
komplexe  
Prädikate

Probleme für die  
Grammatik

Echte  
syntaktische  
Mehrdeutigkeiten

Vermeiden  
unechter  
Mehrdeutigkeiten

Verschiedene  
Ansätze zum  
Verbalkomplex

**Übung zum  
Verbkomplex**

Diskontinuierliche  
Konstituenten

In welchen Schritten wird der Verbkomplex in dem folgenden Satz gebildet?

*Maria wird Josef zu viel gegeben haben.*



Verbalkomplex

DUDEN: Die  
Grammatik (2005)  
S. 467

Beispiele für  
komplexe  
Prädikate

Probleme für die  
Grammatik

Echte  
syntaktische  
Mehrdeutigkeiten

Vermeiden  
unechter  
Mehrdeutigkeiten

Verschiedene  
Ansätze zum  
Verbalkomplex

**Übung zum  
Verbalkomplex**

Diskontinuierliche  
Konstituenten

*Maria wird Josef zu viel gegeben haben.*

haben → gegeben

haben gegeben ← wird

Verbalkomplex

DUDEN: Die  
Grammatik (2005)  
S. 467

Beispiele für  
komplexe  
Prädikate

Probleme für die  
Grammatik

Echte  
syntaktische  
Mehrdeutigkeiten

Vermeiden  
unechter  
Mehrdeutigkeiten

Verschiedene  
Ansätze zum  
Verbalkomplex

**Übung zum  
Verbkomplex**

Diskontinuierliche  
Konstituenten

Zeichnen Sie die Satzstruktur, berücksichtigen Sie dabei die Schritte der Komplexbildung!  
*Maria wird geweint haben.*

Verbalkomplex

DUDEN: Die  
Grammatik (2005)  
S. 467

Beispiele für  
komplexe  
Prädikate

Probleme für die  
Grammatik

Echte  
syntaktische  
Mehrdeutigkeiten

Vermeiden  
unechter  
Mehrdeutigkeiten

Verschiedene  
Ansätze zum  
Verbalkomplex

**Übung zum  
Verbkomplex**

Diskontinuierliche  
Konstituenten

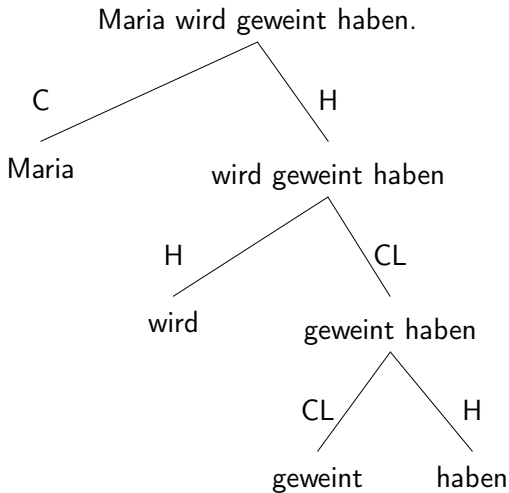

## Verbalkomplex

DUDEN: Die  
Grammatik (2005)  
S. 467

Beispiele für  
komplexe  
Prädikate

Probleme für die  
Grammatik

Echte  
syntaktische  
Mehrdeutigkeiten

Vermeiden  
unechter  
Mehrdeutigkeiten

Verschiedene  
Ansätze zum  
Verbalkomplex

Übung zum  
Verbkomplex

**Diskontinuierliche  
Konstituenten**

- *auffahren: Der schläfrige Mann wollte nicht auffahren. vs. Der schläfrige Mann fuhr auf den Laster auf.*
- *weglaufen: Der Hund sollte nicht weglaufen. vs. Der Hund lief weg.*
- *freisprechen: Der Angeklagte wurde freigesprochen. vs. Das Gericht sprach den Angeklagten frei.*

Verbalkomplex

DUDEN: Die  
Grammatik (2005)  
S. 467

Beispiele für  
komplexe  
Prädikate

Probleme für die  
Grammatik

Echte  
syntaktische  
Mehrdeutigkeiten

Vermeiden  
unechter  
Mehrdeutigkeiten

Verschiedene  
Ansätze zum  
Verbalkomplex

Übung zum  
Verbkomplex

**Diskontinuierliche  
Konstituenten**

➔ unfeste Verben (Partikelverben)

✗ keine Präfixverben:

- anders betont: *ent'laufen* vs. *'weglaufen*

- andere Partizipbildung:

*der entlaufene Hund* vs. *der weggelaufene Hund*

- Präfixe sind immer gebunden.

Partikelverben sind Teil des Prädikatskomplexes; das Basisverb ist der Kopf der Konstruktion; die Partikel ist ein Element auf der Valenzliste.

[vCOMP⟨Part⟩]

Unterscheidung von nichttransparenten (*vorhaben*) und produktiven Partikel-Verb-Konstruktionen (*aussehen*).

## Verbalkomplex

DUDEN: Die Grammatik (2005) S. 467

Beispiele für komplexe Prädikate

Probleme für die Grammatik

Echte syntaktische Mehrdeutigkeiten

Vermeiden unechter Mehrdeutigkeiten

Verschiedene Ansätze zum Verbalkomplex

Übung zum Verbkomplex

**Diskontinuierliche Konstituenten**

Verbalkomplex

DUDEN: Die  
Grammatik (2005)  
S. 467

Beispiele für  
komplexe  
Prädikate

Probleme für die  
Grammatik

Echte  
syntaktische  
Mehrdeutigkeiten

Vermeiden  
unechter  
Mehrdeutigkeiten

Verschiedene  
Ansätze zum  
Verbalkomplex

Übung zum  
Verbkomplex

**Diskontinuierliche  
Konstituenten**

*(vor)haben*

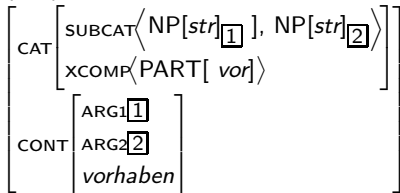

## Regel für produktive Partikel-Verb-Kombinationen:

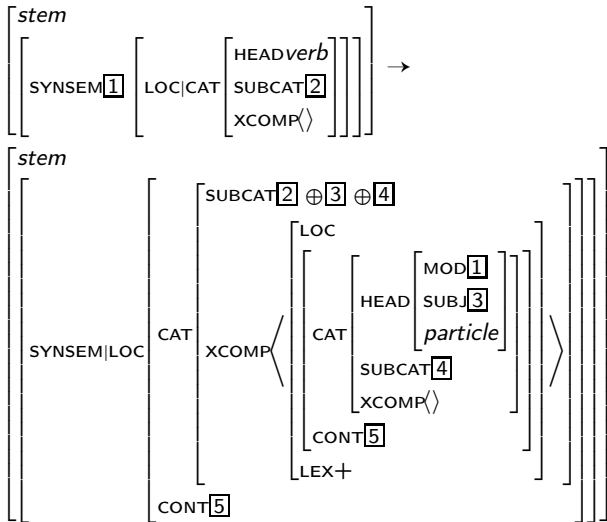

### Verbalkomplex

DUDEN: Die Grammatik (2005) S. 467

Beispiele für komplexe Prädikate

Probleme für die Grammatik

Echte syntaktische Mehrdeutigkeiten

Vermeiden unechter Mehrdeutigkeiten

Verschiedene Ansätze zum Verbalkomplex

Übung zum Verbalkomplex

**Diskontinuierliche Konstituenten**



*Er sieht gut aus.*

*(aus)seh-*

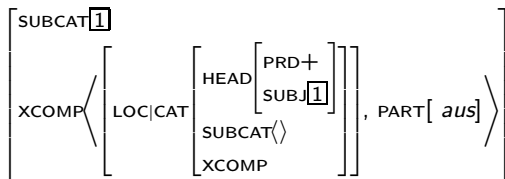

Verbalkomplex

DUDEN: Die  
Grammatik (2005)  
S. 467

Beispiele für  
komplexe  
Prädikate

Probleme für die  
Grammatik

Echte  
syntaktische  
Mehrdeutigkeiten

Vermeiden  
unechter  
Mehrdeutigkeiten

Verschiedene  
Ansätze zum  
Verbalkomplex

Übung zum  
Verbkomplex

**Diskontinuierliche  
Konstituenten**